

## **Moderne Lagerlogistik für den Handel**

Modular – integriert – branchenunabhängig

**SHD Lagerorganisation**



## Lager- und Logistikkosten senken, Kundenservice steigern, Rendite erhöhen!

Das Thema Lagerorganisation ist so präsent wie nie zuvor – schlummern doch gerade hier noch Einsparpotenziale, die vielen Unternehmen bisher nicht bewusst sind.

Wo Produktionszeiten immer kürzer und das Kundenverlangen nach schneller Lieferung immer wesentlicher werden, muss Logistik heute hohe Anforderungen erfüllen und dabei schnell und effizient funktionieren. Einlagerung, Lagerung, Auslagerung – die Kernaufgaben einer Logistiksoftware sind klar definiert und in einem starken Standardprogramm von SHD Lagerorganisation enthalten.

## Clever gelöst – modulare Intelligenz von SHD

Was zählt, sind weitere Bausteine, die zur Steuerung und Optimierung des Lagerbetriebs beitragen. Die IT-Lösung SHD Lagerorganisation bietet neben einem Standard auf höchstem Niveau eine Vielzahl von Modulen, die Ihre Logistikprozesse so steuern, dass die entscheidenden Ziele einer modernen Lagerverwaltung erreicht werden:

- Maximale Bestandsgenauigkeit
- Transparente Prozesse
- Deutliche Steigerung der Pickquote
- Anforderungsorientierter Personalbedarf
- Kennzahlen für detailliertes Controlling
- Reduzierte Fuhrparkkosten
- Aktive Endkontrolle
- Datenfunk
- Abholservice
- Und vieles mehr

# SHD Lagerorganisation – starke Basis, modulare Intelligenz!

Durch den modularen Aufbau passt sich SHD Lagerorganisation den verschiedenen Branchen und Lagerversionen bestens an: Hochregal-, Fachboden-, Block-, Durchlaufregal und Kleinteilelager etc. Neben einer starken Basis optimieren vernetzte Module den Informations- und Warenfluss zwischen dem Lieferanten und dem Handel.



### Wareneingang

- Schnelle und sichere Buchung mittels Scanner und Barcode
- Mobil – die Ware kann direkt am Stellplatz gebucht werden
- Verwendung mehrerer Ladeeinheiten pro Artikel möglich



### Warenausgang/Kontrolle

- Schnelle Kontrolle der Tour oder des internen Warenverkehrs
- Nachträgliche Änderungen möglich
- Rückbuchung Lagerplatz möglich



### Schwebender Wareneingang

- Automatische Übergabe des Status an die Warenwirtschaft und die damit verbundenen Routinen, wie z.B. Lieferantenanmeldung
- Automatische Prüfung der Artikelbestellnummer



### Umlagern/Umbuchen

- Sicher, schnell und effizient dank Scanner

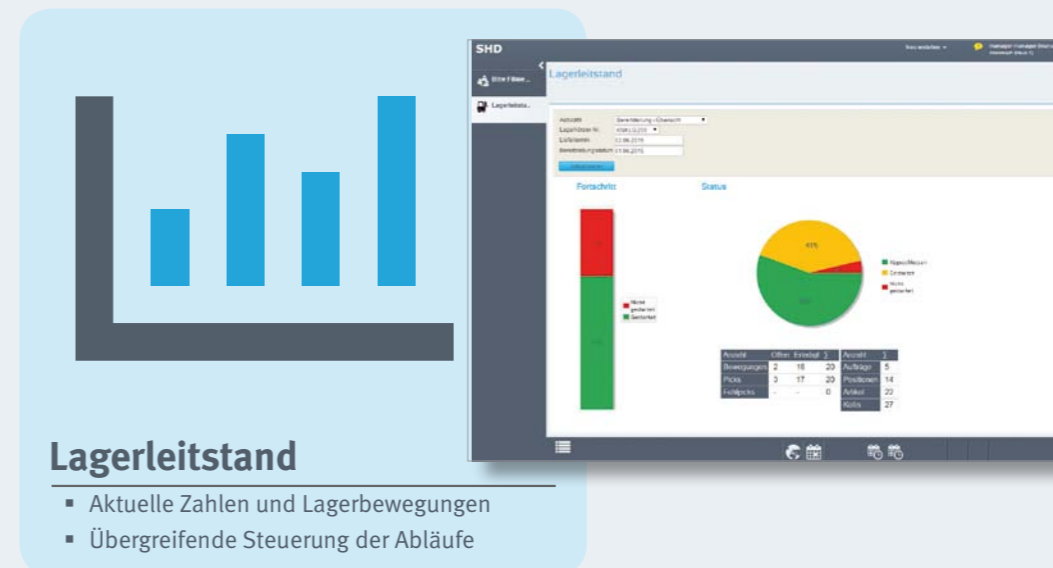

### Lagerleitstand

- Aktuelle Zahlen und Lagerbewegungen
- Übergreifende Steuerung der Abläufe



### Kommissionierung/Auslagerung

- Auftrags- oder stellplatzbezogene Kommissionierung
- Artikel-Scanning bei Entnahme
- Fehlerquote extrem minimiert

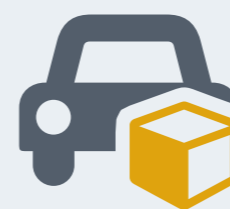

### Mitnahmesteuerung

- Zeit- und wegeoptimierte Entnahme der Ware vermeidet Leerläufe
- Fortschritt der jeweiligen Bereitstellung ist für den Kunden sichtbar

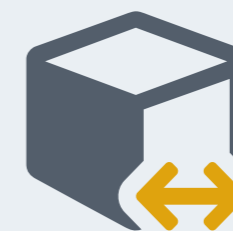

### Interne Warenbewegungen

- Erzeugung der „Verladeliste“
- Zugangsbuchung erfolgt mit Scanner anhand des Versandetikettes der Abgangsfiliale. Buchung erfolgt direkt im Lager auf dem jeweiligen Stellplatz



### Permanente Inventur

- Integration in die Prozesse Wareneingang, Umlagern und Warenausgang
- Fortschritt per Diagramm jederzeit sichtbar
- Zählaufräge können jederzeit per Programm an den Scanner übermittelt werden

# SHD – die Logistikkompetenz eines erfahrenen Partners

Durch umfassende Logistikkennnisse bieten Ihnen die Profis von SHD maßgeschneiderte und zukunftsichere Lösungen an, die individuell auf Ihre Anforderungen abgestimmt werden können. Viele Unternehmen aus unterschiedlichen Branchen setzen auf SHD Lagerorganisation.

„Wir haben erst kürzlich damit begonnen, die permanente Inventur zu nutzen. Aber schon die ersten Erfahrungen zeigen uns, dass wir dadurch Zeit und Kosten sparen, weil wir die Inventur im ganz normalen Tagesbetrieb abwickeln.“



*Martin Backhove, Logistikleiter LIPO Einrichtungsmärkte AG  
in Reinach, Schweiz*

„Mit SHD Lagerorganisation tätigen wir im Zentrallager im Schnitt rund 500 Ein- und Auslagerungen pro Tag. An Spitzentagen sind es sogar über 800 Corlettenbewegungen. Unser Maximum an Picks pro Tag liegt derzeit bei 400. Persönlich würde ich die Sicherheit bei Ein-, Um- oder Auslagerung durch den Barcode an Lagerplätzen, Corletten und Waren sowie die Verfolgbarkeit der Warenströme als die stärksten Vorteile von SHD Lagerorganisation hervorheben. Ich kann ohne großen Aufwand prüfen, wer was wann und wo ein-, um- oder ausgelagert hat.“



*Thomas Schwark, Bereich Organisation und  
Logistikmanagement bei Möbel Heinrich  
GmbH & Co. KG in Stadthagen, Deutschland*

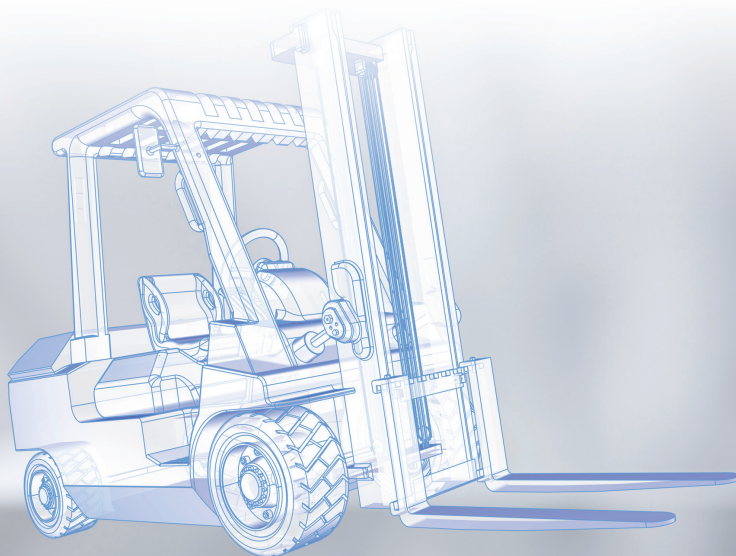

SHD Solutions GmbH · Rennweg 60 · 56626 Andernach · Deutschland  
Telefon +49 2632 295-0 · E-Mail info@shd.de · www.shd.de